

UWAGA:

Karta mieszkania zawiera usytuowanie w budynku i strukturę pomieszczeń.
Parametry liczbowe wszystkich pomieszczeń oraz funkcji przynależnych (taras) mogą ulec zmianie.

- Niniejsza karta katalogowa nie stanowi wiążącego opisu technicznego prezentowanego lokalu.
- Na etapie projektu budowlanego i wykonawczego oraz w czasie realizacji obiektu, mogą wystąpić zmiany w powierzchni lokalu, wymiarach pomieszczeń, układzie ścian, lokalizacji szachtów instalacyjnych, wielkości i lokalizacji drzwi i okien.
- Niniejsza karta katalogowa przedstawia przykładową aranżację mieszkania.

Przedstawione plany nie stanowią oferty handlowej w rozumieniu Kodeksu Cywilnego.

Wysokość pomieszczeń przeznaczonych na stały pobyt ludzi:

- minimalna: 263 cm (+/- 2cm)
- maksymalna: 286 cm (+/- 2cm)

MIESZKANIE nr 06

POWIERZCHNIA (pum): 118,01m²

LICZBA POKOI: 5

ETAP 1; PIĘTRO 2

POŁOŻENIE MIESZKANIA W BUDYNGU

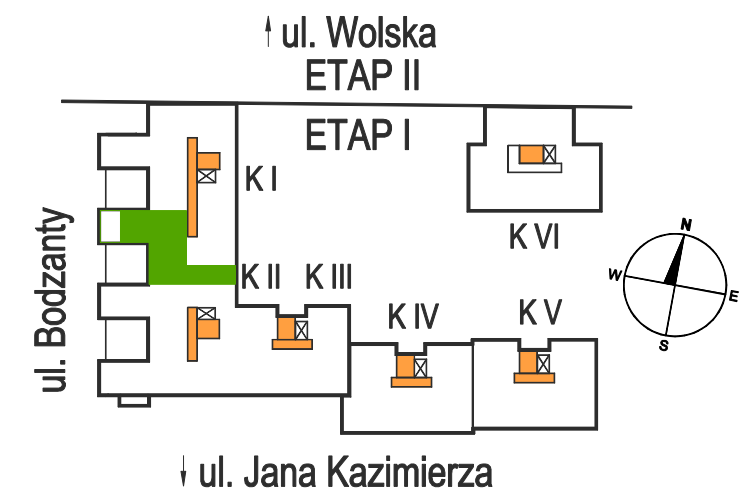

ZESTAWIENIE POWIERZCHNI

Salon + Aneks kuch.	33,10m ²	Sypialnia	11,70m ²
Hol	7,48m ²	Sypialnia	10,05m ²
Korytarz	9,04m ²	Sypialnia	11,02m ²
Łazienka	4,27m ²	Sypialnia	18,86m ²
Łazienka	5,17m ²	WC	3,28m ²
		Garderoba	4,04m ²
Taras	18,08m ²		

INWESTOR

SOKRATESA DEVELOPMENT
Sp. z o.o.
ul. Jana Kazimierza 62A
01-909 Warszawa

BIURO SPRZEDAŻY

ul. Jana Kazimierza 62A
czynne pn-pt 9:00 - 18:00
sobota 10:00 - 15:00

tel. 022 852 26 03
sprzedaz@wolagabriela.pl
www.wolagabriela.pl